

INSTRUCTION MANUAL FOR AUTOMATIC IRIS LENS

How to Install the Automatic Iris Lens

This lens is used for black and white cameras only.

- (1) Make sure that the Lens Selection Switch on the rear of the camera is set at DC position. (Fig. 1)

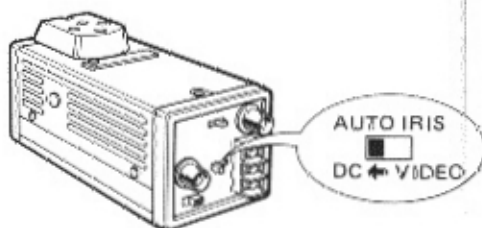

Fig. 1

CAUTION : Always set the flange-back adjusting ring to fully clockwise (C-mount side) by loosening one screw on the ring before mounting the lens. The inner glass and CCD image sensor might be damage by the lens otherwise.

- (2) Mount the lens by turning it clockwise onto the lens mount of the camera.
- (3) Connect the lens cable to the Auto Iris Lens connector on the side of the camera. (Fig. 2)

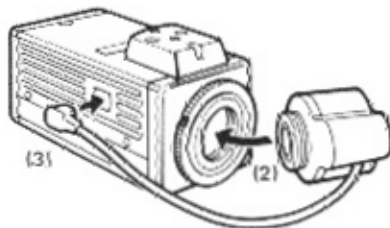

Fig.2

- (4) Loosen one screw on the flange-back adjusting ring.
 (Turn the flange-back adjusting ring to the desired position.)
CAUTION : Do not turn this ring too much counterclockwise as this might damage the inner glass and CCD image sensor.
 Tighten the screw on the flange-back adjusting ring. (Fig. 3)

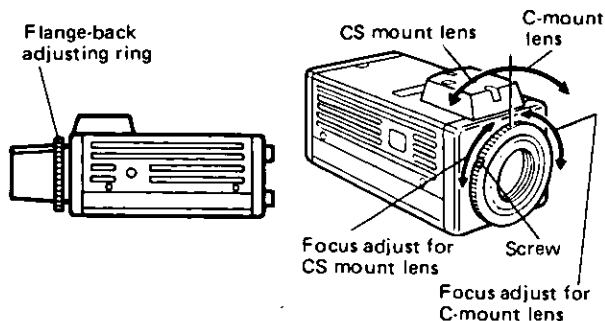

Fig.3

Specification Comparison

Specifications		Models	WV-LA6B2 (Wide Angle)	WV-LA12B2 (Standard)
Image Size		1/2" (6.4 (H) x 4.8 (V) mm)		
Focal Length		6 mm		
Maximum Aperture Ratio		1 : 1.4		
Angular Field of View	H	56°47'		30°26'
	V	43°31'		22°49'
Focusing Range		Adjusted by Camera		
Mount		Special C-mount (CS mount, 1" - 32UN)		
Optional Filter Size		None		None
Dimensions		φ 1-11/16" x 1-3/8" (φ 43 x 36 mm)		φ 1-11/16" x 1-3/8" (φ 43 x 36 mm)
Weight		0.11 (50 g)		0.088 (40 g)

* Dimensions and weight indicated are approximate.

* Specifications are subject to change without notice.

MODE D'EMPLOI D'OBJECTIF A DIAPHRAGME AUTOMATIQUE

Montage de l'objectif à diaphragme automatique

Cet objectif ne peut être monté que sur des caméras monochromatiques.

- (1) Vérifier que le sélecteur d'objectif implanté sur la face arrière de la caméra est bien placé sur DC. (Fig. 1)

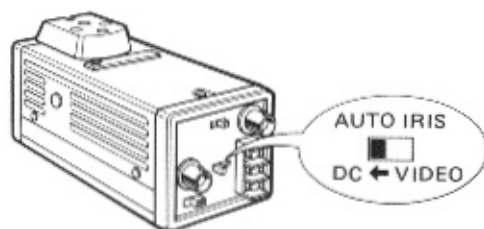

Fig. 1

ATTENTION : La bague de réglage de focalisation arrière doit toujours être tournée au maximum dans le sens horaire (côté monture C) en desserrant la vis de fixation montée sur la bague avant de monter l'objectif. Dans le cas contraire, le verre interne et l'analyseur d'image à dispositif CCD risquent d'être endommagés par l'objectif.

- (2) Monter l'objectif sur la monture d'objectif de caméra en le vissant dans le sens horaire.
- (3) Brancher le câble de l'objectif au connecteur d'objectif à diaphragme automatique côté caméra, (Fig. 2)

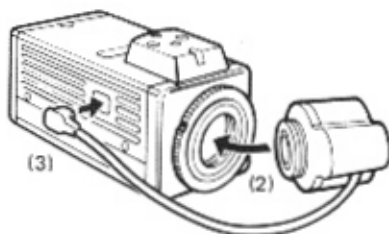

Fig. 2

(4) Desserrer la vis de fixation montée sur la bague de réglage de focalisation arrière.

Tourner la bague de réglage de focalisation arrière jusqu'à obtenir la position désirée.

ATTENTION : Il ne faut pas trop tourner cette bague dans le sens horaire inverse car le verre interne et l'analyseur d'image à dispositif CCD risquent d'être endommagés par l'objectif.

Serrer la vis de fixation de la bague de réglage de focalisation arrière. (Fig. 3)

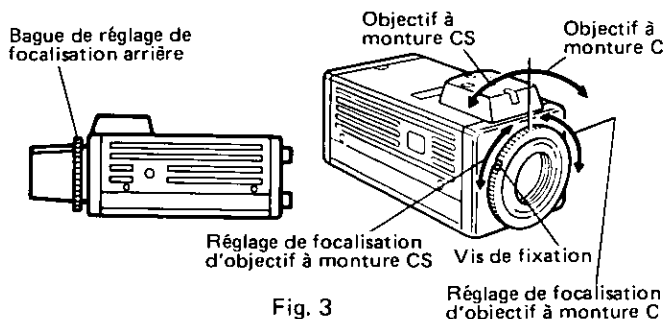

Fig. 3

Tableau comparatif des caractéristiques

Modèles		WV-LA6B2 (Grand-angulaire)	WV-LA12B2 (Standard)
Caractéristiques techniques			
Dimension d'image		1/2" (6.4 (H) x 4.8 (V) mm)	
Longueur focale		6 mm	12 mm
Ouverture maximum		1 : 1.4	1 : 1.4
Valeur angulaire de champ visuel	H	56°47'	30°26'
	V	43°31'	22°49'
Limites de focalisation		Réglées par la caméra	
Monture		Monture C spéciale (monture CS, 1 pouce - 32UN)	
Taille de filtre optionnel		Aucune	Aucune
Dimensions		φ 1-11/16" x 1-3/8" (φ 43 x 36 mm)	φ 1-11/16" x 1-3/8" (φ 43 x 36 mm)
Poids		0.11 (50 g)	0.088 (40 g)

* Les dimensions et poids indiqués sont approximatifs.

* Sous réserve de modification des renseignements techniques sans préavis.